

C CEDRUS[®]
Premium

INSTRUKCJA OBSŁUGI



KOSIARKA SPALINOWA

MODEL: CEDLP53S, CEDLP53S-H, CEDLP53S-L



Instrukcja oryginalna

SPIS TREŚCI

PRZEDMOWA	3
ZASADY BEZPIECZEŃSTWA	4
DANE TECHNICZNE.....	7
MONTAŻ.....	8
PRZED URUCHOMIENIEM.....	12
OBSŁUGA.....	14
KONSERWACJA.....	19
HARMONOGRAM KONSERWACJI.....	23
PRZECHOWYWANIE.....	23
ROZWIĄZYWANIE PROBLEMÓW	24

PRZEDMOWA

Niniejsza instrukcja obsługi zawiera najważniejsze informacje na temat urządzenia, jego budowy, funkcji i użytkowania. Przed przystąpieniem do pracy należy dokładnie przeczytać instrukcję obsługi. Bezpieczne i prawidłowe użytkowanie pozwoli osiągnąć najlepsze efekty.

Wszelkie zawarte w instrukcji informacje zostały oparte o najnowsze dane na temat produktu na dzień wydruku dokumentu. W związku z ciągłym doskonaleniem urządzeń i wprowadzaniem w nich zmian, instrukcja obsługi może odbiegać od faktycznego stanu urządzenia.

Producent zastrzega sobie prawo do wprowadzania w każdym czasie zmian dotyczących produktu. Parametry produktu mogą się zmieniać bez uprzedzenia. Zabrania się kopiowania i powielania instrukcji obsługi oraz jej elementów bez zgody producenta.

Niniejsza instrukcja obsługi powinna być traktowana jako integralna część urządzenia i w przypadku przekazania urządzenia osobom trzecim lub odsprzedaży powinna zostać przekazana wraz z urządzeniem.

Obsługa urządzenia zgodnie z instrukcją obsługi i zawartymi w niej komunikatami jest kluczowa dla zachowania długotrwałej i bezpiecznej pracy urządzenia oraz dla spełnienia oczekiwań użytkowników. Nieprzeczytanie, niezrozumienie lub niezastosowanie się do instrukcji obsługi może prowadzić do odniesienia ciężkich obrażeń oraz uszkodzenia urządzenia.

Firma CEDRUS nie ponosi odpowiedzialności za ewentualne błędy powstałe w druku tej instrukcji, które nie mają bezpośredniego wpływu na sposób korzystania z urządzenia, a dotyczą jedynie szczegółowych danych technicznych lub opisowych. Urządzenia są modernizowane w trakcie produkcji, dlatego niektóre dane zawarte w tej instrukcji mogą się różnić od danych rzeczywistych, które także nie mają wpływu na sposób korzystania z urządzenia.

Zdjęcia i ilustracje zawarte w niniejszej instrukcji obsługi mają charakter poglądowy, a fizyczny stan urządzenia może odbiegać od stanu rzeczywistego.

 Informacje oznaczone w ten sposób wskazują działania, które użytkownik powinien podjąć, aby zapobiec sytuacjom, które mogą prowadzić do uszkodzenia urządzenia, uszkodzenia mienia, odniesienia ciężkich obrażeń użytkownika i innych osób, a w skrajnych przypadkach nawet do śmierci.

Należy zachować instrukcję do późniejszego wykorzystania.

ZASADY BEZPIECZEŃSTWA

Bezpieczeństwo użytkownika oraz innych osób ma najwyższe znaczenie. W niniejszej instrukcji oraz na obudowie kosiarki umieszczono ważne informacje dotyczące bezpieczeństwa. Informacje te ostrzegają przed potencjalnymi zagrożeniami mogącymi prowadzić do odniesienia obrażeń. Zaleca się uważne zapoznanie się z tymi informacjami.

Nie jest możliwe ostrzeżenie o wszystkich zagrożeniach związanych z użytkowaniem lub konserwacją kosiarki. Należy zachować zdrowy rozsądek i ostrożność podczas pracy.

Informacje dotyczące bezpieczeństwa występują w różnych formach, takich jak etykiety ostrzegawcze umieszczone na obudowie kosiarki oraz informacje zawierające zasady prawidłowego i bezpiecznego użytkowania urządzenia.



UWAGA! Przed użyciem urządzenia należy zapoznać się z instrukcją obsługi.



Niebezpieczeństwo dotyczące wyrzucanych przedmiotów. Podczas pracy należy utrzymywać osoby postronne w bezpiecznej odległości.



OSTRZEŻENIE! Przed dokonaniem naprawy lub czynności konserwacyjnych należy odłączyć przewód świecy zapłonowej i przeczytać instrukcję obsługi.



Niebezpieczeństwo dotyczące skaleczenia. Gdy noże są w ruchu nie należy wkładać rąk ani stóp w pobliże lub pod obudowę układu tnącego.

Komunikaty dotyczące bezpieczeństwa są poprzedzone symbolem ostrzegawczym oraz jednym z trzech słów sygnałowych:

⚠ NIEBEZPIECZEŃSTWO / OSTRZEŻENIE: Nieprzestrzeżenie tych informacji może skutkować śmiercią lub poważnymi obrażeniami.

UWAGA! Nieprzestrzeżenie tych informacji może prowadzić do odniesienia obrażeń.

Każdy komunikat informuje o zagrożeniu, jego skutkach oraz sposobach ich uniknięcia.

Warunki ogólne użytkowania

- Urządzenie przeznaczone wyłącznie do koszenia naturalnej trawy. Nie należy używać kosiarki do innych celów, gdyż może to stwarzać zagrożenie dla użytkownika oraz spowodować uszkodzenie sprzętu.
- Osoby poniżej 16. roku życia oraz osoby nieznające instrukcji obsługi nie powinny korzystać z kosiarki.
- Użytkownik ponosi odpowiedzialność za bezpieczeństwo osób znajdujących się w obszarze pracy urządzenia. Dzieci i zwierzęta domowe należy trzymać w bezpiecznej odległości.
- Przed rozpoczęciem koszenia należy usunąć z trawnika wszystkie przedmioty, które mogą zostać wyrzucone przez kosiarkę. Podczas pracy należy być czujnym na obecność nieusuniętych ciał obcych.

Instrukcja użytkownika

- Należy sprawdzić, czy wszystkie nakrętki, śruby i wkręty są dobrze dokręcone.
- Przed rozpoczęciem koszenia należy założyć kosz na trawę.
- Należy upewnić się, że nóż oraz śruba mocująca są prawidłowo przymocowane. Ostrzenie noża powinno być przeprowadzane równomiernie z obu stron, aby uniknąć braku wyważenia. W przypadku uszkodzenia noża należy go wymienić.
- Podczas pracy należy nosić długie spodnie i wytrzymałe obuwie.
- Nie wolno uruchamiać silnika w zamkniętych lub słabo wentylowanych pomieszczeniach — spaliny zawierają tlenek węgla, który jest niebezpieczny dla zdrowia.
- Pracować należy wyłącznie przy dostatecznym oświetleniu.
- Nie należy używać kosiarki podczas deszczu ani gdy trawa jest mokra.
- Podczas pracy na zboczach należy zachować szczególną ostrożność — kosić w poprzek stoku, nigdy w górę lub w dół.
- W przypadku konieczności opuszczenia kosiarki, przemieszczenia jej lub pochylenia – silnik należy wyłączyć.
- Nie należy podnosić tylnej części kosiarki podczas uruchamiania silnika oraz wkładać rąk lub stóp pod obudowę układu tnącego lub w tylny kanał wyrzutowy przy pracującym silniku.
- Nie wolno modyfikować prędkości obrotowej silnika.
- W przypadku kosiarek z napędem, przed uruchomieniem silnika należy odłączyć system napędowy.
- Nie wolno podnosić ani przenosić kosiarki, gdy silnik jest włączony.
- Silnik należy wyłączyć i odłączyć przewód świecy zapłonowej w następujących sytuacjach:
 - przed wykonaniem jakichkolwiek czynności przy układzie tnącym lub przy tylnym wylocie trawy.
 - przed rozpoczęciem konserwacji, napraw lub kontroli urządzenia.
 - przed podnoszeniem, przenoszeniem lub przemieszczaniem kosiarki.
 - w przypadku pozostawienia kosiarki bez nadzoru lub przy zmianie wysokości koszenia.
 - podczas opróżniania kosza na trawę.
 - po uderzeniu w ciało obce — silnik należy wyłączyć i dokładnie skontrolować urządzenie pod kątem ewentualnych uszkodzeń. W razie potrzeby oddać kosiarkę do autoryzowanego serwisu.
 - po zatrzymaniu silnika, nóż nadal pozostaje w ruchu przez kilka sekund.
 - w przypadku nietypowych drgań — należy zidentyfikować ich przyczynę i skontaktować się z autoryzowanym serwisem.
 - regularnie sprawdzać dokręcenie śrub, nakrętek i wkrętów w celu zapewnienia bezpiecznej eksploatacji.

OSTRZEŻENIE! BENZYNA JEST WYSOCE ŁATWOPALNA

- Benzynę należy przechowywać w specjalnym kanistrze przeznaczonym do tego celu.
- Tankowanie powinno być wykonywane na zewnątrz, przy użyciu lejka. Nie wolno palić papierosów ani używać telefonu komórkowego.
- Należy uzupełnić benzynę i olej przed uruchomieniem silnika. Nie wolno odkręcać korka zbiornika paliwa ani dolewać benzyny podczas pracy lub gdy silnik jest jeszcze gorący.
- W przypadku rozlania benzyny nie należy uruchamiać silnika. Kosiarkę należy odsunąć od miejsca rozlania i unikać źródeł ciepła do momentu całkowitego odparowania paliwa.
- Po zakończeniu tankowania należy szczelnie zakręcić korek zbiornika paliwa i kanistra.

Ryzyko resztkowe

Pomimo zgodności z obowiązującymi normami bezpieczeństwa oraz zastosowania środków ochronnych, niektóre zagrożenia mogą występować nadal podczas użytkowania kosiarki. Są to tzw. ryzyka resztkowe, które nie mogą zostać całkowicie wyeliminowane.

Do typowych ryzyk resztkowych należą:

- Możliwość kontaktu z ruchomymi częściami urządzenia w przypadku nieprawidłowej obsługi lub podczas nieautoryzowanego dostępu do strefy niebezpiecznej.
- Ryzyko skaleczenia podczas czyszczenia lub wymiany noża, jeśli silnik nie został prawidłowo wyłączony.
- Możliwość wyrzucenia przez kosiarkę przedmiotów znajdujących się na trawie (np. kamieni, gałęzi), które mogą spowodować obrażenia.
- Emisja spalin zawierających tlenek węgla – zagrożenie zatruciem w przypadku użytkowania w zamkniętych pomieszczeniach.
- Ryzyko oparzeń w wyniku kontaktu z gorącymi elementami silnika.
- Ryzyko poślizgnięcia lub upadku podczas pracy na zboczach lub mokrym podłożu.

W celu zminimalizowania ryzyka resztkowego należy:

- Przestrzegać wszystkich zaleceń zawartych w instrukcji obsługi.
- Stosować odpowiednią odzież ochronną.
- Zapewnić, by urządzenie było obsługiwane wyłącznie przez osoby upoważnione i przeszkolone.
- Utrzymywać koncentrację podczas pracy i unikać rozpraszaczy.
- Regularnie kontrolować stan techniczny urządzenia.

DANE TECHNICZNE

Model	CEDLP53S	CEDLP53S-H	CEDLP53S-L
Napęd	Tak	Tak	Tak
Producent silnika	Loncin	Honda	Loncin
Model silnika	Y196V OHV	GCV200	LC1P75F
Moc max silnika	4,2 kW / 3600 obr/min	4,2 kW / 3600 obr/min	4,5 kW / 3600 obr/min
Pojemność zbiornika paliwa	1 l	0,9 l	1,4 l
Pojemność miski oleju	0,5 l	0,55 l	0,5 l
Materiał obudowy	Stal	Stal	Stal
Szerokość koszenia	530 mm	530 mm	530 mm
Regulacja wysokości koszenia	Centralna	Centralna	Centralna
Wysokość koszenia	20 – 80 mm / 7 pozycji	20 – 80 mm / 7 pozycji	20 – 80 mm / 7 pozycji
Rozmiar kół	Przednie 8 cali / tylne 10 cali	Przednie 8 cali / tylne 10 cali	Przednie 8 cali / tylne 10 cali
Funkcje	Wyrzut tylny / mielenie / wyrzut boczny / zbieranie	Wyrzut tylny / mielenie / wyrzut boczny / zbieranie	Wyrzut tylny / mielenie / wyrzut boczny / zbieranie
Pojemność kosza na trawę	75 l	75 l	75 l
Typ kosza na trawę	Nylonowy	Nylonowy	Nylonowy
Wymiary opakowania	1010 x 575 x 460 mm	1010 x 575 x 460 mm	1010 x 575 x 460 mm
Waga netto / brutto	46 kg / 49 kg	46,5 kg / 49,5 kg	44,5 kg / 48 kg
Drgania	2.67 m/s ²	3,7 m/s ²	7,432 m/s ²

MONTAŻ

Rozpakowanie urządzenia

Kosiarkę należy wyjąć z opakowania kartonowego i dokładnie sprawdzić, czy wewnątrz nie znajdują się dodatkowe luźne elementy.

Montaż uchwytu i regulacja wysokości

- Należy rozłożyć uchwyt oraz wyprostować kierownicę (rękojeść).

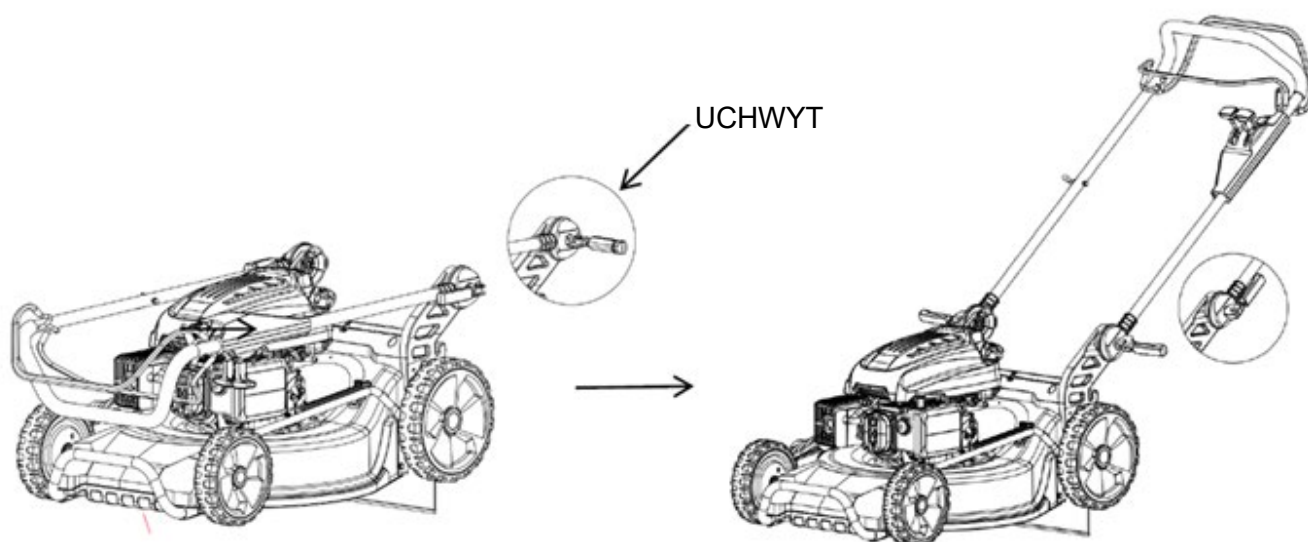

- W celu regulacji wysokości kierownicy należy otworzyć lewe i prawe mocowanie uchwytu. Wysokość należy ustawić przy pomocy ramienia regulacyjnego do odpowiedniego poziomu.

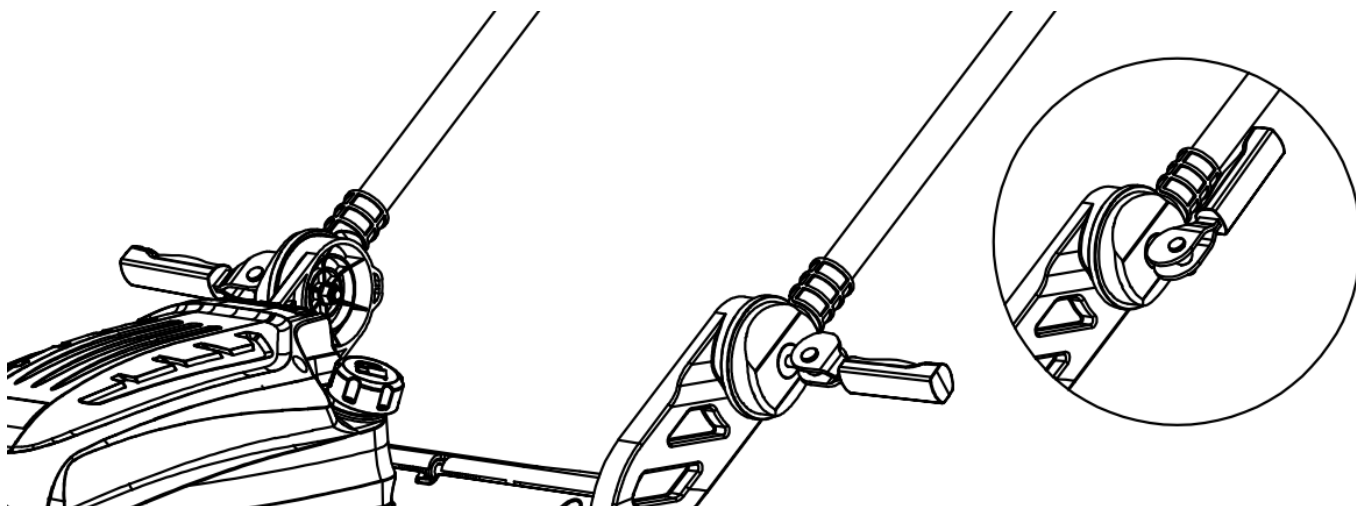

Montaż linki hamulca

Linkę hamulca oraz linkę napędu kół należy umieścić w odpowiednich otworach na dźwigniach hamulca i napędu kół (zgodnie ze strzałkami wskazanymi na schemacie).

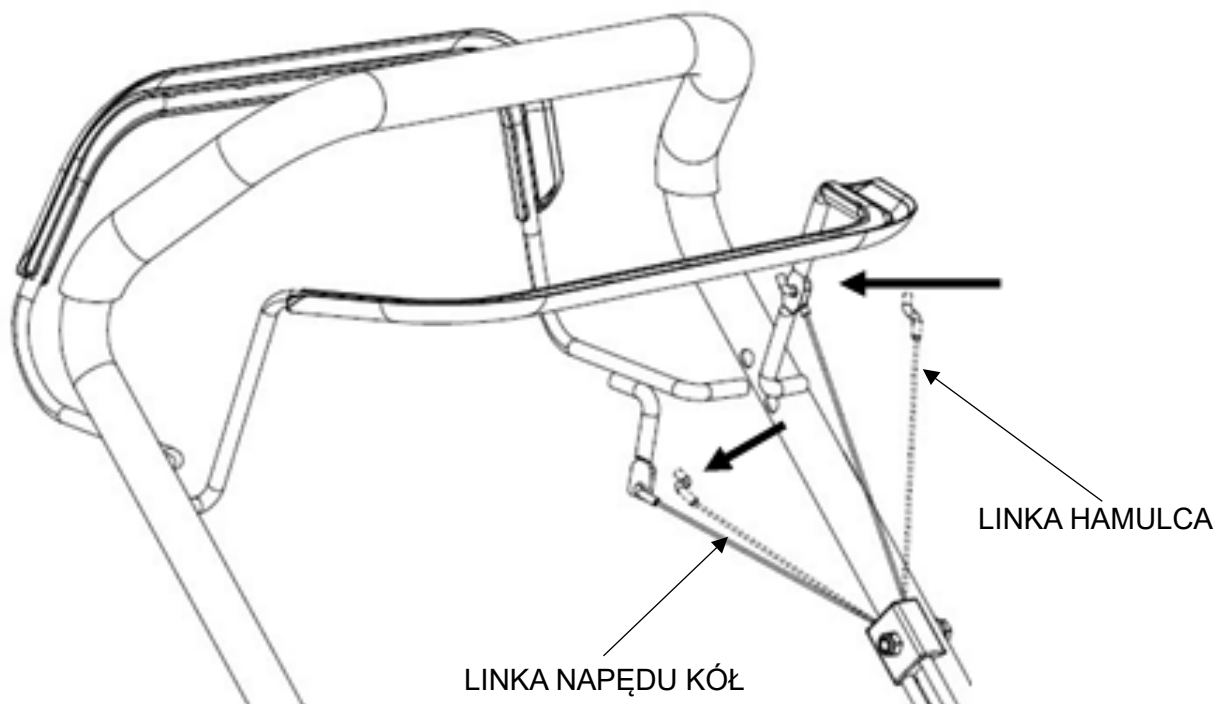

Montaż kosza na trawę

- Należy wsunąć ramę kosza do wnętrza kosza na trawę i przymocować zaczepy zgodnie z rysunkiem.

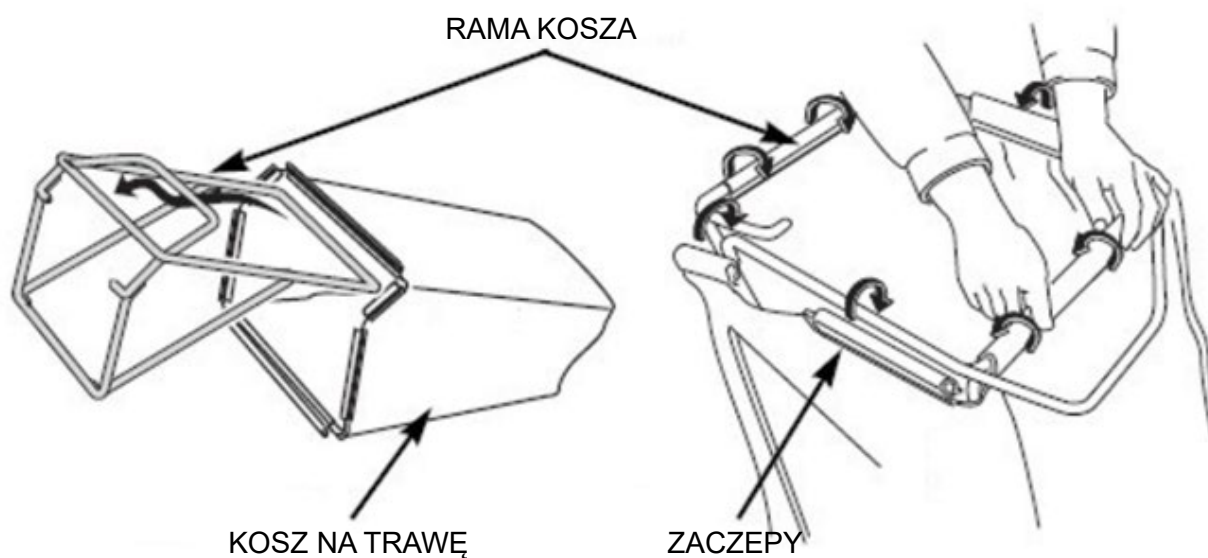

- Następnie należy unieść tylną osłonę wyrzutu, wyjąć zaślepkę do mulczowania i zamontować kosz na trawę.

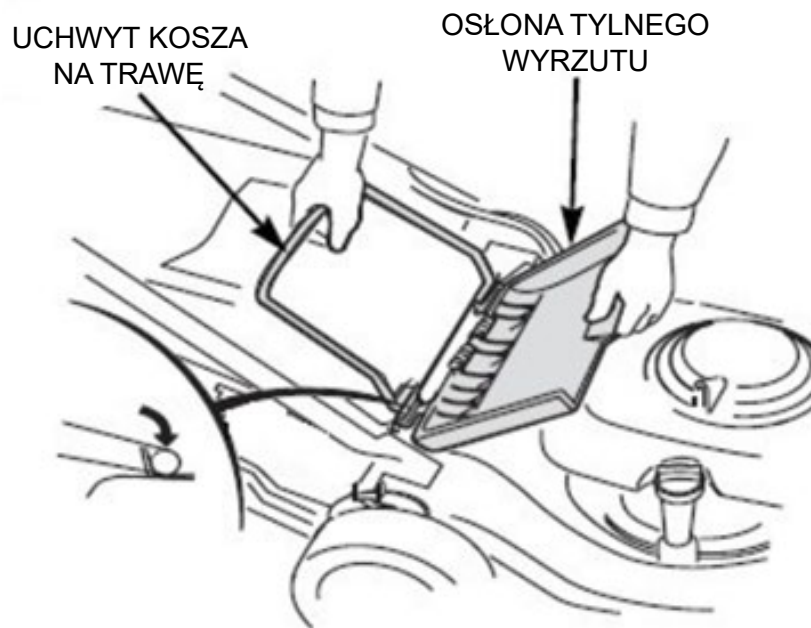

Zaślepka do mulczowania

- Zaślepka do mulczowania poprawia przepływ powietrza wewnątrz obudowy układu tnącego, co zwiększa efektywność mulczowania.
- Montaż i demontaż zaślepki należy wykonać poprzez uniesienie tylnej osłony wyrzutu.
- Zaślepkę można zamontować tylko w jednej pozycji.
- Podczas korzystania z kosza na trawę zaślepkę do mulczowania należy usunąć.

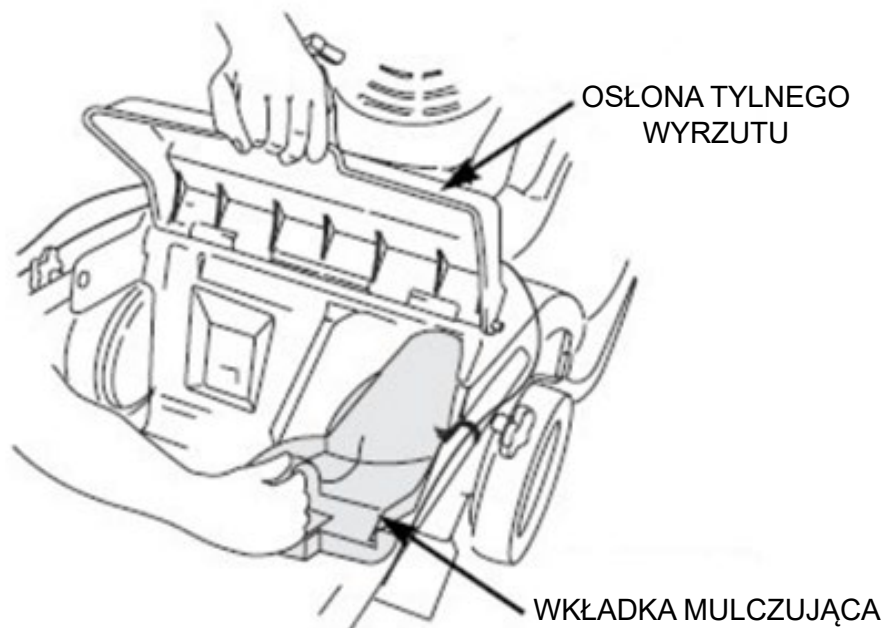

Montaż bocznej osłony wyrzutu

- Należy unieść osłonę bocznego wyrzutu i zamontować wkładkę bocznego wyrzutu.
- W przypadku koszenia w trybie mulczowania — boczną wkładkę wyrzutu należy usunąć.

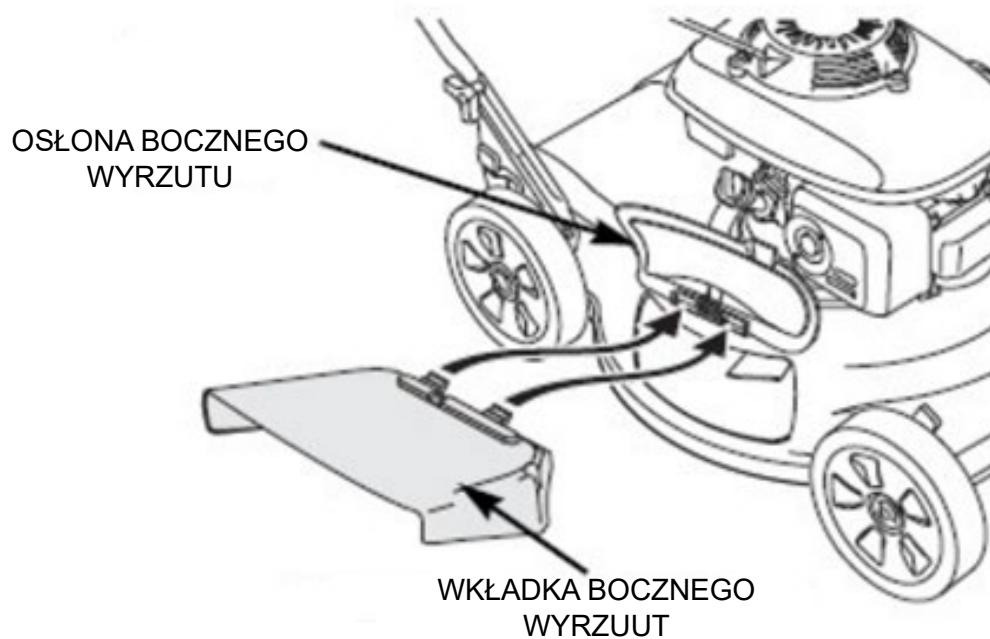

UWAGA! Nie wszystkie modele wyposażone są w boczną osłonę wyrzutu.

PRZED URUCHOMIENIEM

Olej silnikowy

UWAGA! Silnik kosiarki dostarczany jest bez oleju.

Wszystkie silniki są testowane fabrycznie przed zapakowaniem. Większość oleju zostaje usunięta przed wysyłką, jednak w silniku może pozostać niewielka ilość oleju. Ilość ta może się różnić w zależności od egzemplarza. Przed pierwszym uruchomieniem należy uzupełnić olej, tak aby poziom mieścił się między oznaczeniami MIN i MAX na bagnecie, zgodnie z ilustracją w instrukcji. Nie należy przepelniać silnika olejem.

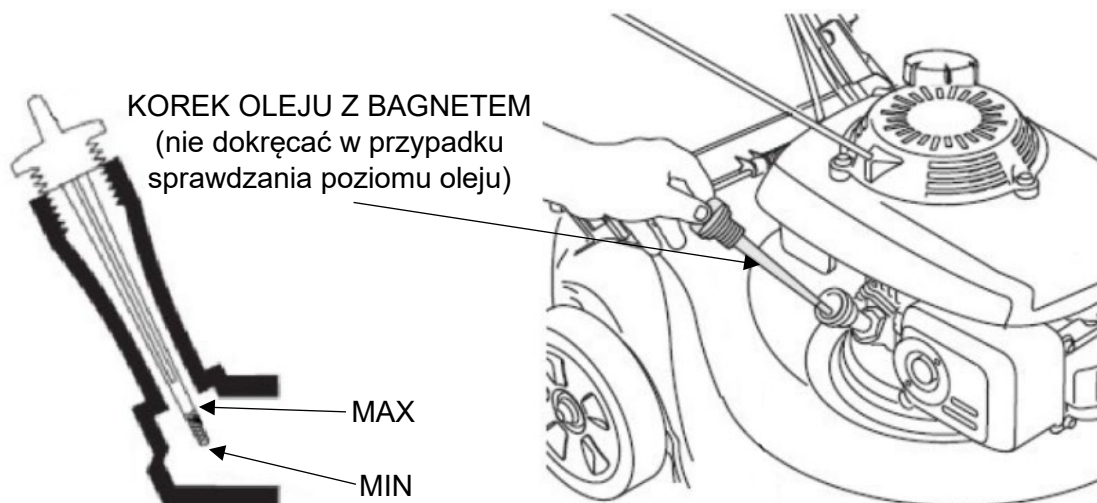

Paliwo

UWAGA! Silnik dostarczany jest bez paliwa. Przed pierwszym uruchomieniem należy zatankować około 1,0 litra paliwa.

1. Należy odkręcić korek wlewu paliwa.
2. Wlać paliwo do dolnej krawędzi oznaczenia maksymalnego poziomu w szyjce zbiornika. Nie przepelniać zbiornika.
3. Przed uruchomieniem silnika należy wytrzeć ewentualne rozlane paliwo.
4. Zakręcić korek zbiornika paliwa.

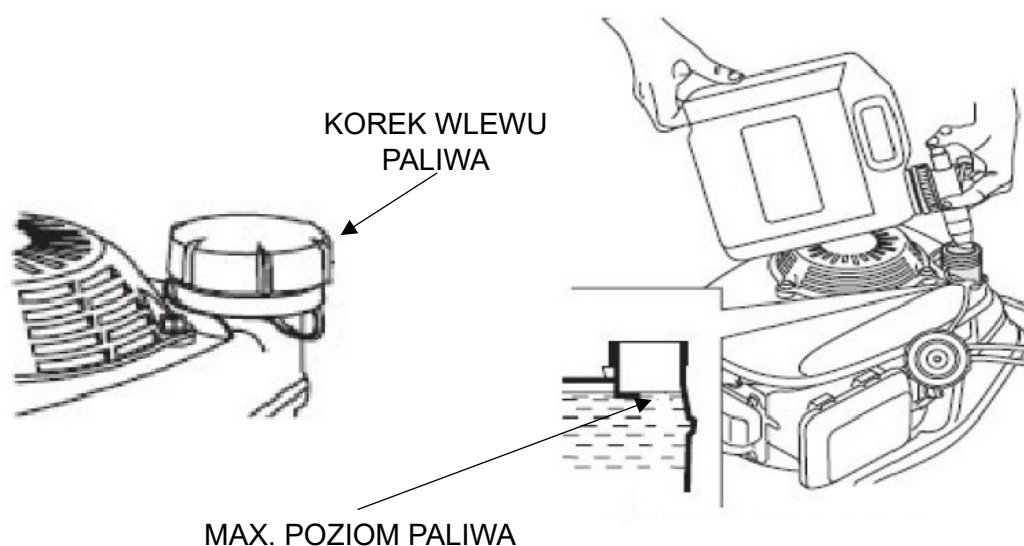

⚠ OSTRZEŻENIE! Benzyna jest wysoce łatwopalna, a jej opary mogą eksplodować, powodując poważne obrażenia lub śmierć. Podczas obchodzenia się z paliwem należy zachować szczególną ostrożność.

- Paliwo należy przechowywać poza zasięgiem dzieci.
- Tankowanie powinno odbywać się na zewnątrz lub w dobrze wentylowanym miejscu, przy wyłączonym silniku.
- W pobliżu nie wolno palić papierosów ani używać otwartego ognia i źródeł iskier.
- Należy unikać powtarzającego się lub długotrwałego kontaktu paliwa ze skórą oraz wdychania jego oparów.
- Po zakończeniu tankowania należy szczelnie dokręcić korek zbiornika paliwa.
- W przypadku rozlania paliwa należy upewnić się, że miejsce tankowania jest całkowicie suche, zanim nastąpi uruchomienie silnika.

Regulacja wysokości koszenia

Należy sprawdzić ustawienia wysokości koszenia i w razie potrzeby dostosować je do pożądanego poziomu.

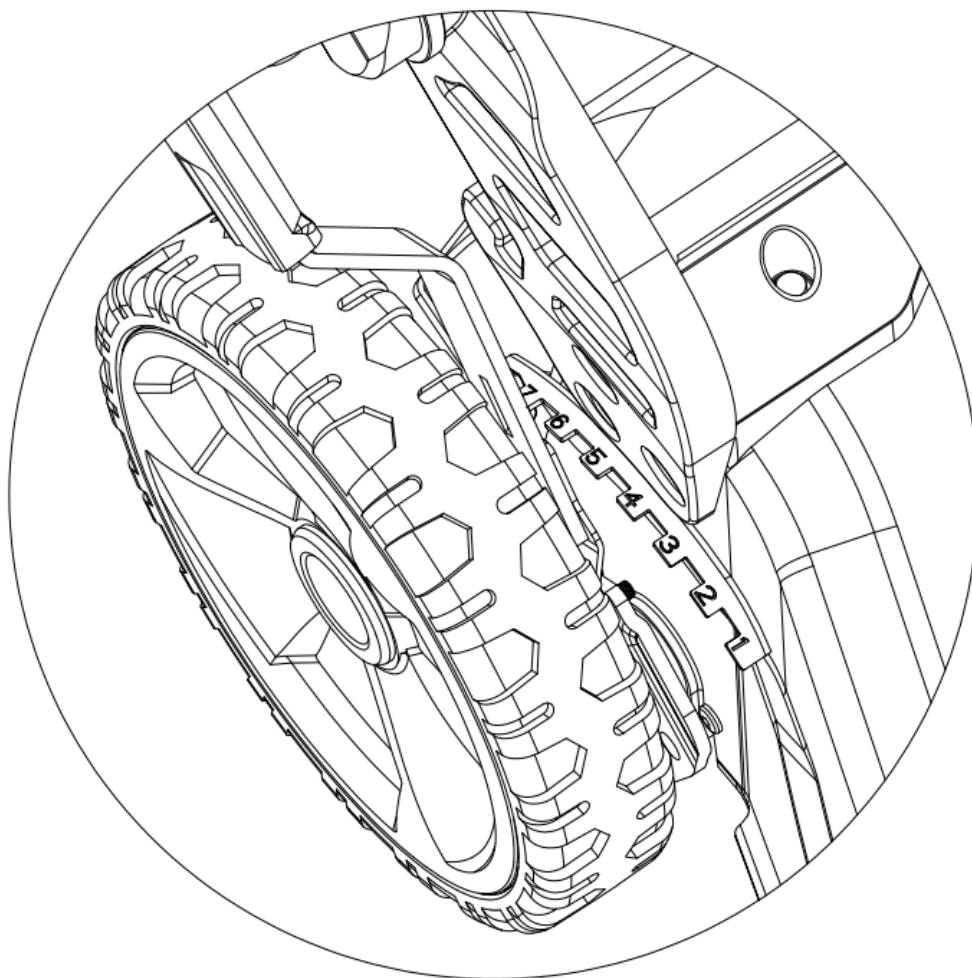

⚠ NIEBEZPIECZEŃSTWO! Nóż może spowodować poważne obrażenia. Przed regulacją wysokości koszenia silnik należy wyłączyć.

OBSŁUGA

Uruchamianie silnika

- Przy zimnym silniku przestawić dźwignię gazu w pozycję „CHOKE” (SSANIE).

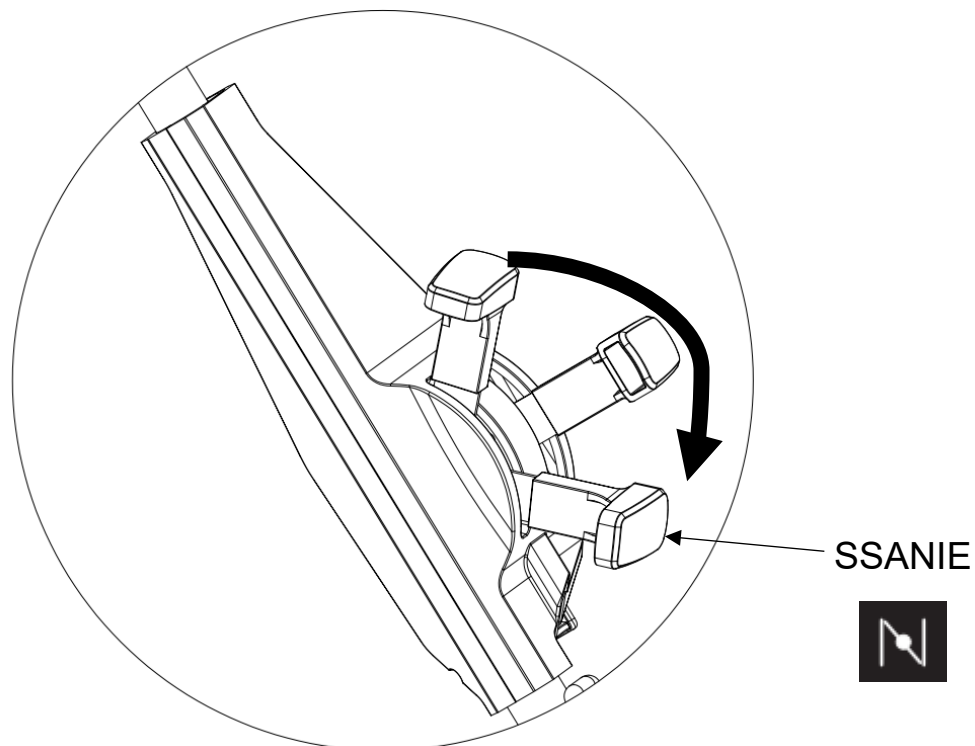

- Pociągnąć dźwignię hamulca i przytrzymać ją przy uchwycie kierownicy.



- Dźwignię napędu kół należy pozostawić rozłączoną – zapobiegnie to samoczynnemu poruszaniu się kosiarki podczas rozruchu.

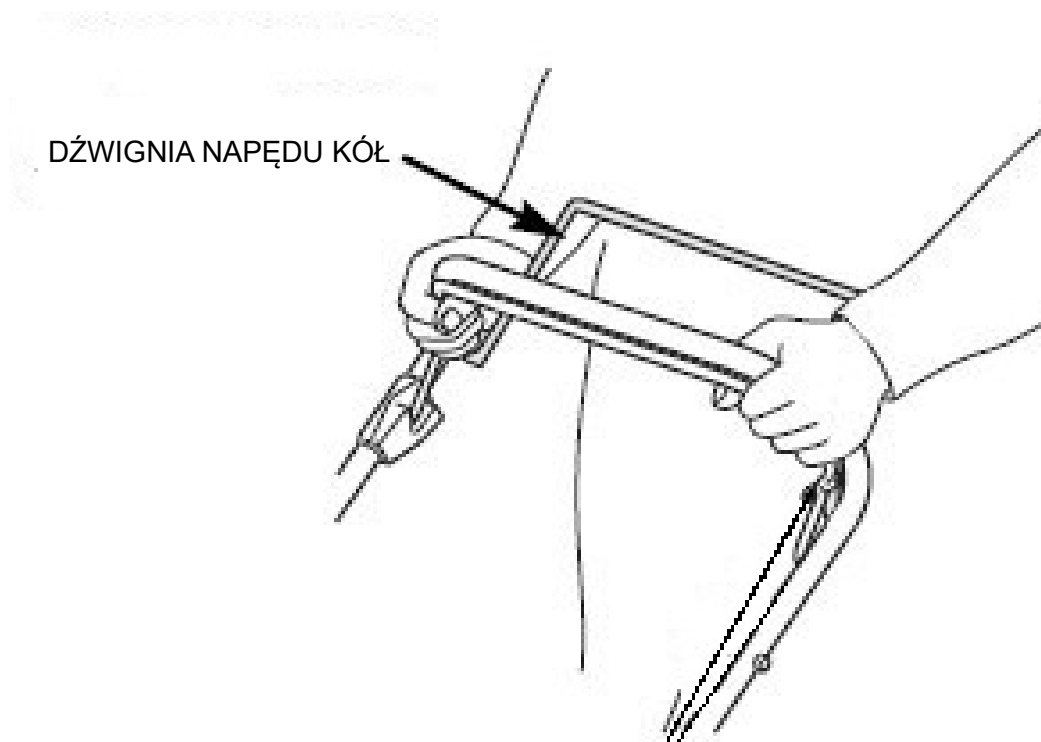

- Trzymając uchwyt rozrusznika prawą ręką, pociągnąć powoli linkę rozrusznika do momentu wyczucia oporu, następnie energicznie pociągnąć do końca. W przypadku trudności z uruchomieniem na zimno, czynność należy powtórzyć 2–3 razy.



- Zaraz po uruchomieniu silnika należy przestawić dźwignię z pozycji „CHOKE” (SSANIE) do pozycji „RUN” (PRACA). W niskiej temperaturze zaleca się pozostawienie silnika w biegu jałowym przez kilka minut przed rozpoczęciem pracy w pozycji „SLOW” (WOLNO). Praca kosiarką odbywa się na wysokich obrotach silnika W POZYCJI „RUN” (PRACA).

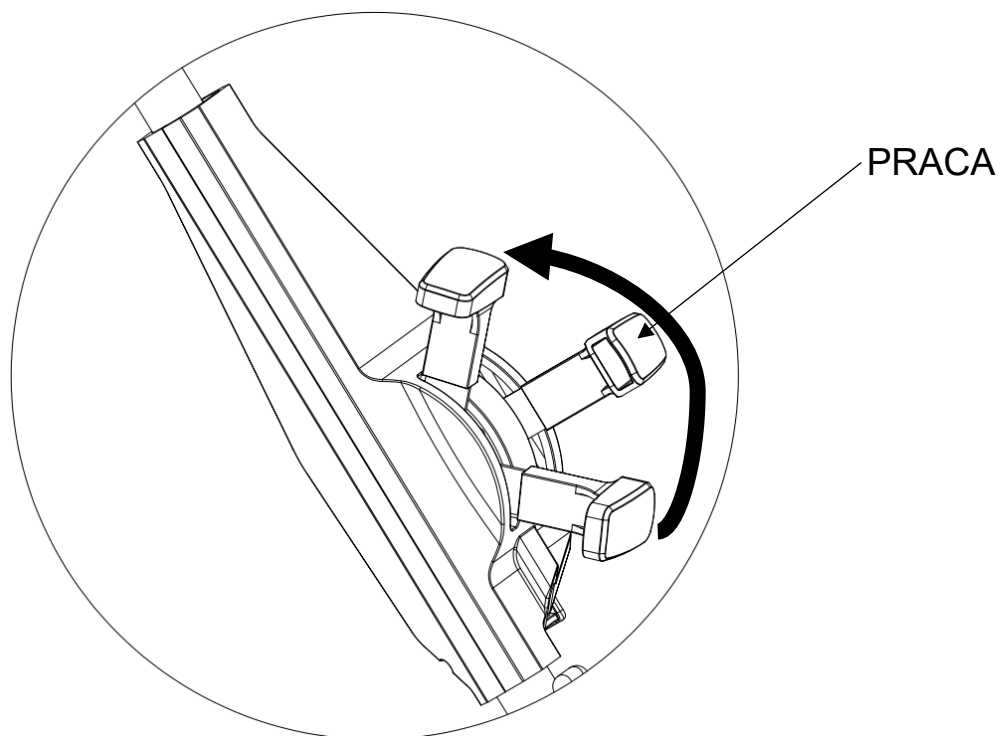

Obsługa sterowania podczas pracy

UWAGA! Nóż zaczyna pracować natychmiast po uruchomieniu silnika. Podczas koszenia należy utrzymywać dźwignię bezpieczeństwa (hamulca) w pozycji wciśniętej. Zwolnienie dźwigni powoduje natychmiastowe zatrzymanie silnika. W przypadku konieczności przerwania pracy – należy zwolnić dźwignię, aby silnik się zatrzymał.

Dźwignia napędu kół

- Aby wprawić kosiarkę w ruch do przodu, należy wcisnąć dźwignię napędu kół i przytrzymać ją przy kierownicy.
- Aby zatrzymać ruch kosiarki do przodu – należy zwolnić dźwignię napędu kół.
- Przed uruchomieniem silnika należy zawsze upewnić się, że dźwignia napędu kół jest zwolniona – w przeciwnym razie kosiarka może samoczynnie ruszyć.
- Dźwignią napędu kół należy operować szybko i zdecydowanie – powinna być w pełni wciśnięta lub całkowicie zwolniona.
- Podczas pracy z napędem należy cały czas trzymać dźwignię napędu kół wciśniętą do kierownicy – zapewni to prawidłowe działanie i wydłuży żywotność mechanizmu napędu kół.



Zatrzymywanie silnika

- Przeszawić dźwignię w pozycję „SLOW” (WOLNO).

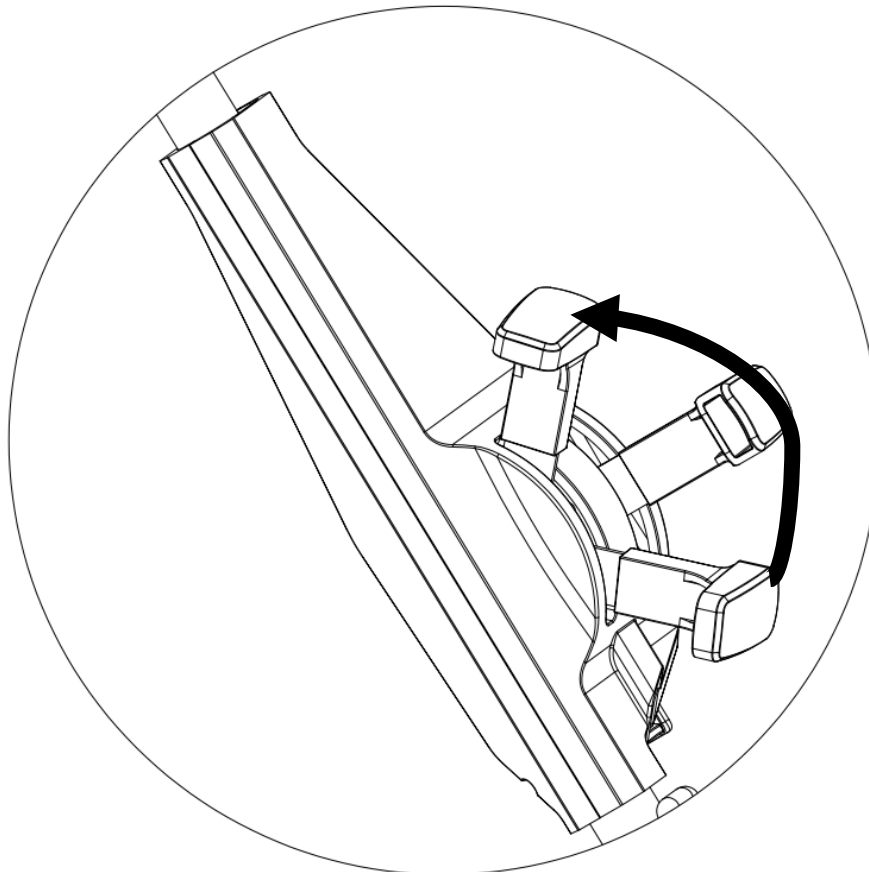

- Zwolnić dźwignię napędu kół.

DŹWIGNIA NAPĘDU KÓŁ

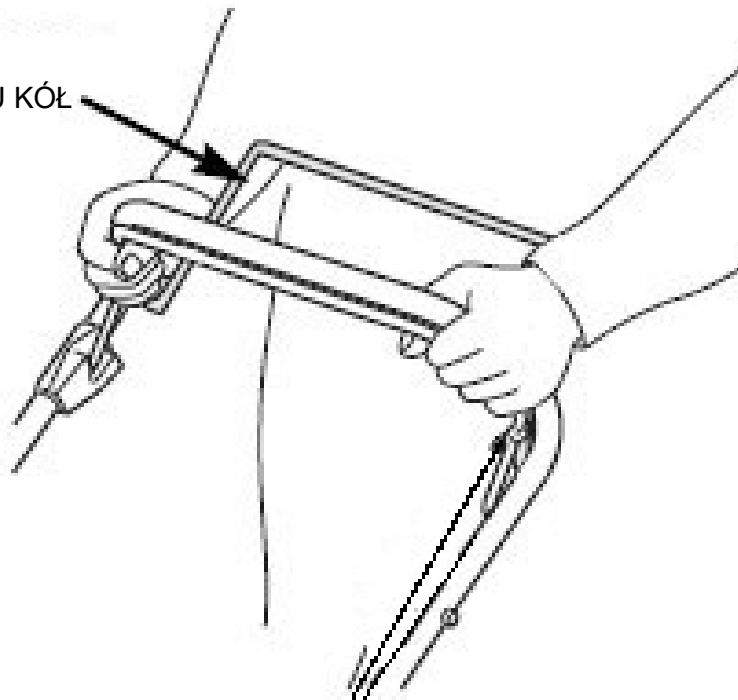

- Zwolnić dźwignię hamulca (dźwignię bezpieczeństwa).

DŹWIGNIA HAMULCA

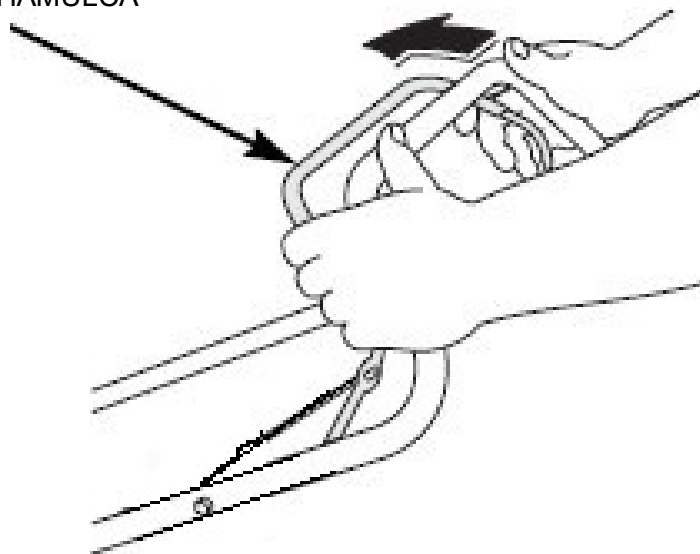

⚠ OSTRZEŻENIE! Nóż może się jeszcze obracać przez kilka sekund po zatrzymaniu silnika. Jeśli kosiarka ma pozostać bez nadzoru, należy odłączyć przewód świecy zapłonowej.

KONSERWACJA

UWAGA! Regularna i staranna konserwacja jest niezbędna, aby utrzymać niezmienny poziom bezpieczeństwa oraz wydajność pracy maszyny przez długi czas.

- Należy regularnie sprawdzać i dokręcać wszystkie nakrętki, śruby i wkręty, aby mieć pewność, że urządzenie znajduje się w bezpiecznym stanie roboczym.
- Nie przechowywać urządzenia z paliwem w zbiorniku w zamkniętych pomieszczeniach, gdzie opary mogą mieć kontakt z płomieniem, iskrą lub źródłem wysokiej temperatury.
- Przed przechowywaniem w zamkniętym pomieszczeniu należy pozostawić silnik do całkowitego ostygnięcia.
- Aby zmniejszyć ryzyko pożaru, należy utrzymywać silnik, tłumik, komorę akumulatora oraz otoczenie zbiornika paliwa wolne od trawy, liści i nadmiaru smaru. Nie przechowywać pojemników z resztkami skoszonej trawy w zamkniętych pomieszczeniach.
- Ze względów bezpieczeństwa nie wolno używać urządzenia z zużytymi lub uszkodzonymi częściami. Uszkodzone elementy należy wymieniać, a nie naprawiać. Należy stosować oryginalne części zamienne (noże muszą być oznaczone odpowiednim symbolem). Części o niższej jakości mogą uszkodzić urządzenie i stanowić zagrożenie dla użytkownika.
- W razie konieczności opróżnienia zbiornika paliwa – należy to zrobić na zewnątrz, przy zimnym silniku.
- Podczas demontażu i montażu noża należy zawsze stosować mocne rękawice robocze.
- Po ostrzeniu należy sprawdzić wyważenie noża.
- Osłonę wyrzutu bocznego oraz kosz na trawę należy często sprawdzać pod kątem zużycia i uszkodzeń.

Przenoszenie, transport i pochylanie maszyny:

- Zakładać rękawice robocze.
- Chwytać maszynę wyłącznie w miejscach do tego przeznaczonych, biorąc pod uwagę jej ciężar i rozmieszczenie masy.

Sprawdzanie noża

- Aby dokonać inspekcji noża, należy usunąć paliwo ze zbiornika i pochylić kosiarkę w prawo, tak aby filtr powietrza znajdował się po stronie górnej – zapobiegnie to wyciekowi paliwa i problemom z ponownym uruchomieniem.
- Należy sprawdzić nóż pod kątem uszkodzeń, pęknięć, nadmiernej korozji lub zużycia.
- Tępy nóż można naostrzyć, natomiast nóż zbyt zużyty, pęknięty, wygięty lub uszkodzony należy bezwzględnie wymienić.
- Do montażu noża należy zawsze używać klucza dynamometrycznego.
- Należy upewnić się, że śruby mocujące nóż są odpowiednio dokręcone.

Demontaż i montaż noża

W przypadku demontażu noża w celu ostrzenia lub wymiany należy użyć klucza dynamometrycznego do jego ponownego montażu. Podczas wykonywania tej czynności należy zakładać mocne rękawice robocze, aby chronić dłonie.

1. Odkręcić śrubę mocującą przy pomocy klucza nasadowego. Aby zapobiec obracaniu się noża podczas odkręcania, należy podeprzeć go kawałkiem drewna.
2. Zdjąć nóż.

3. Zamontować nóż, używając oryginalnej śruby mocującej oraz specjalnych podkładek dystansowych. Podkładki należy zamontować wypukłą stroną do śruby, a wklęsłą stroną do noża.
4. Dokręcić śrubę mocującą przy pomocy klucza dynamometrycznego, ponownie blokując nóż kawałkiem drewna, aby zapobiec jego obracaniu się.

Czyszczenie i wymiana kosza na trawę

Kosz należy przepłukać wodą z węża ogrodowego i pozostawić do całkowitego wyschnięcia przed ponownym użyciem. Wilgotny kosz może szybko się zapchać.

Wymiana

- Odczepić plastikowe zaczepy mocujące kosz od ramy i wyjąć ramę.
- Włożyć ramę do kosza i ponownie zamocować plastikowe zaczepy do ramy.

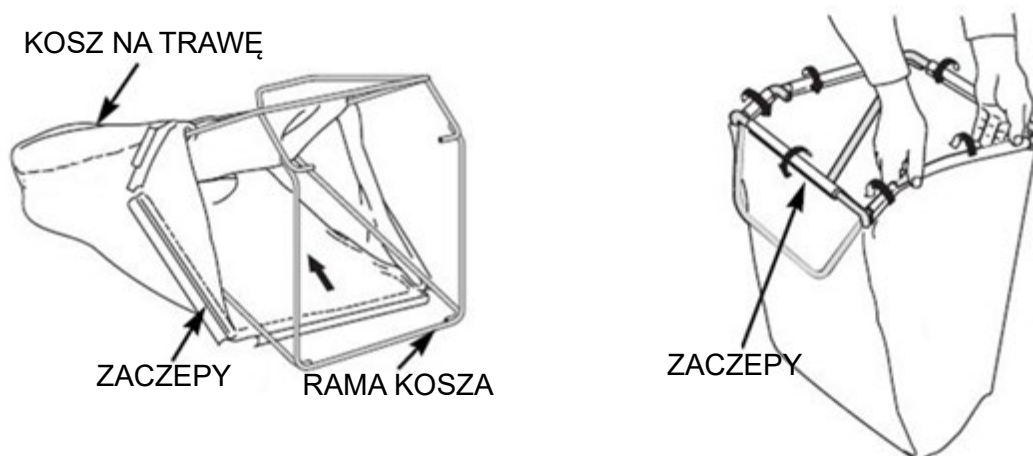

Sprawdzanie poziomu oleju silnikowego

Sprawdzać poziom oleju przy wyłączonym silniku i unieruchomionej kosiarce.

- Odkręcić korek wlewu oleju i wyczyścić bagnet.
- Włożyć bagnet do szyjki wlewu (bez wkręcania).
- Odczytać poziom oleju. W razie potrzeby dolać olej do górnego poziomu – nie przepęlniać.
- Zakręcić korek wlewu oleju.

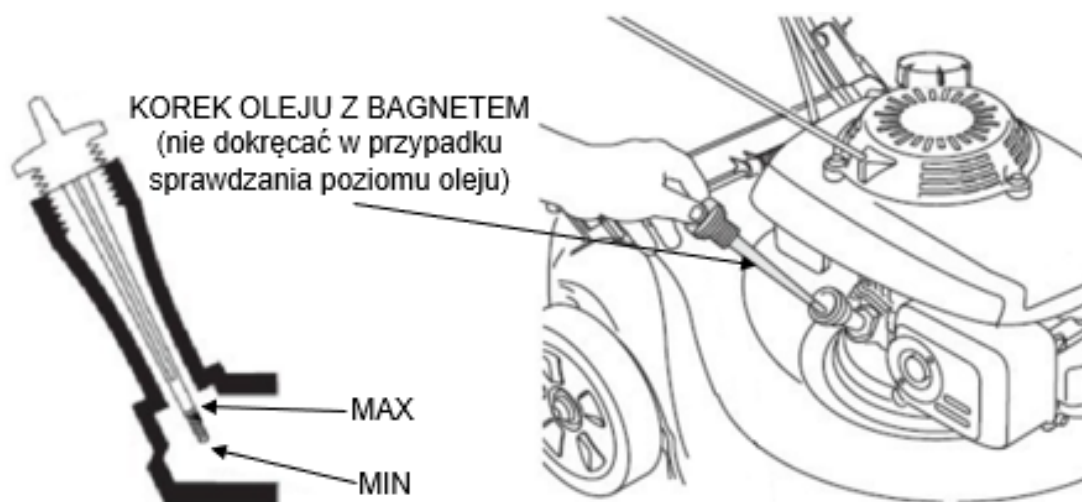

UWAGA! Praca silnika przy zbyt niskim poziomie oleju może doprowadzić do jego uszkodzenia.

Wymiana oleju silnikowego

Wymianę oleju przeprowadzać przy ciepłym silniku – ciepły olej spływa szybciej i dokładniej.

- Oczyszczyć okolice korka wlewu oleju, następnie odkręcić korek z bagnetem.
- Ustawić odpowiedni pojemnik na zużyty olej, a następnie pochylić kosiarkę na prawą stronę – olej wypłynie przez szyjkę wlewu.
- Pozwolić olejowi całkowicie się spuścić.
- Wlać nowy, zalecany olej – nie przepełniać. Odczekać kilka minut i sprawdzić poziom.

Zużyty olej należy utylizować zgodnie z przepisami ochrony środowiska – oddać do punktu zbiórki lub serwisu. Nie wolno wylewać oleju do kanalizacji, na ziemię, ani wyrzucać do śmieci.

Obsługa filtra powietrza

UWAGA! Praca silnika bez filtra powietrza lub z uszkodzonym filtrem może prowadzić do przedostania się zanieczyszczeń do silnika i jego szybkiego zużycia.

- Nacisnąć zatrzaski pokrywy i zdjąć pokrywę filtra.
- Wyjąć filtr z podstawy.
- Skontrolować stan filtra i wkład gąbkowy – w razie uszkodzeń należy wymienić.
- Wyczyścić filtr, kilkakrotnie uderzając nim o twardą powierzchnię. Nie szczotkować filtra – wcieranie brudu uszkadza włókna.
- Przetrzeć wilgotną ściereczką wnętrze podstawy i pokrywę filtra, uważając, aby brud nie przedostał się do kanału dolotowego.
- Założyć filtr i pokrywę z powrotem.

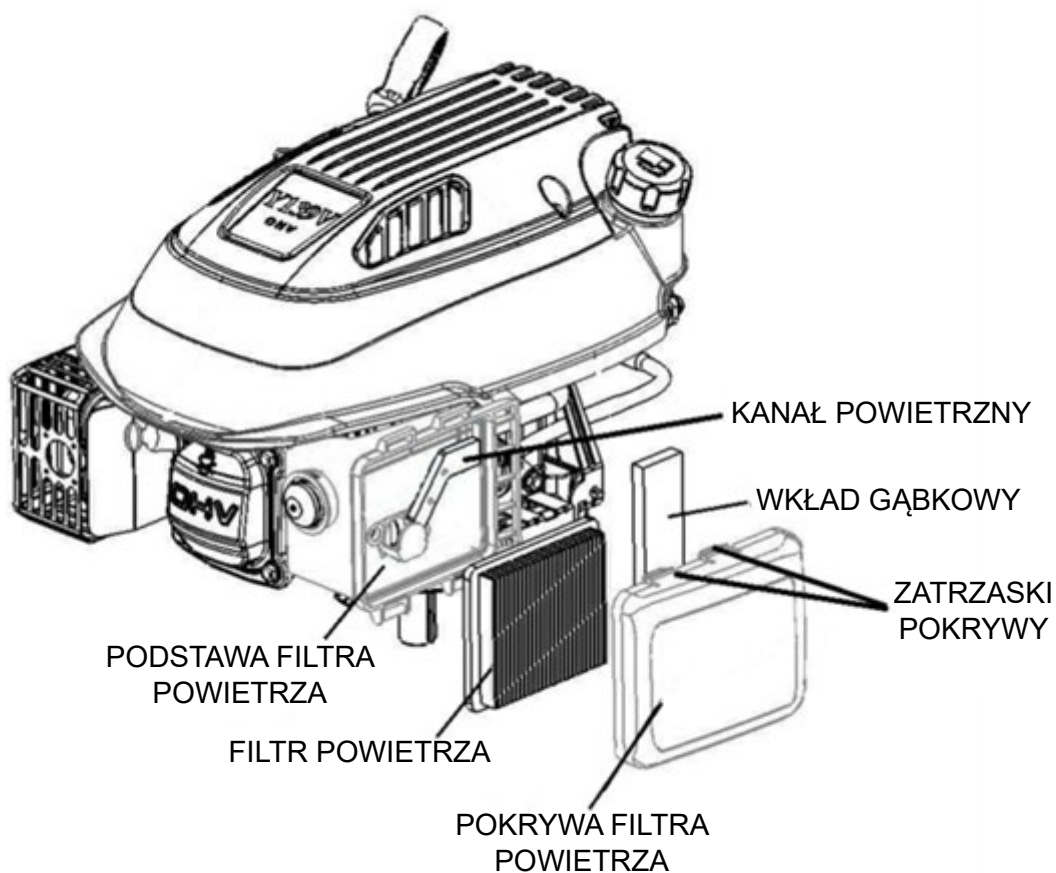

Obsługa świecy zapłonowej

Aby zapewnić prawidłowe działanie silnika, świeca zapłonowa musi mieć odpowiedni odstęp elektrod oraz być wolna od zanieczyszczeń.

- Odłączyć przewód świecy i oczyścić okolicę świecy.

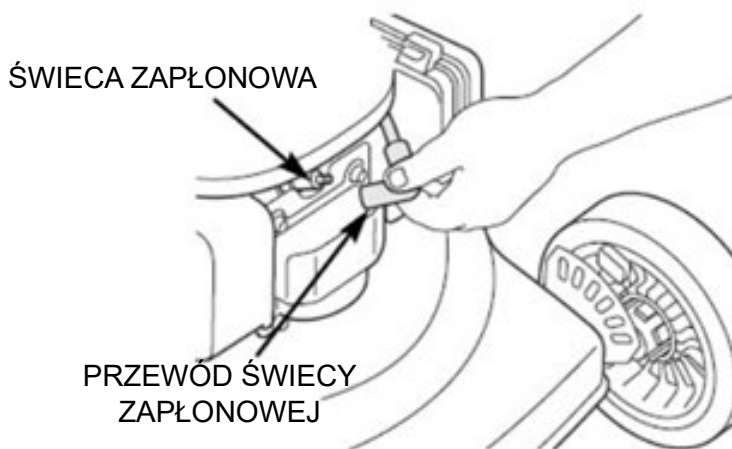

- Wykręcić świecę przy pomocy odpowiedniego klucza.

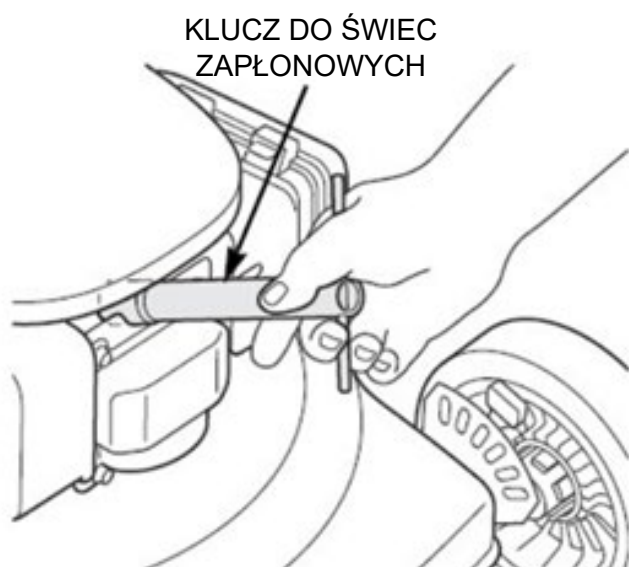

- Skontrolować stan świecy – w razie zużycia elektrod, pęknięcia lub uszkodzenia izolatora należy świecę wymienić.
- Sprawdzić odstęp elektrod (0,7–0,8 mm) przy pomocy szczelinomierza. W razie potrzeby skorygować poprzez delikatne dogięcie elektrody bocznej.
- Wkręcić świecę ręcznie, aby uniknąć uszkodzenia gwintu, następnie dokręcić kluczem z wyczuciem.
- Podłączyć przewód świecy.

0.028 ~ 0.031 in
(0.7 ~ 0.8 mm)

PODKŁADKA
USZCZELNIAJĄCA



UWAGA! Luźna świeca może przegrzewać się i uszkodzić silnik.
Nadmierne dokręcenie świecy może uszkodzić gwint w głowicy cylindra.

HARMONOGRAM KONSERWACJI

SPRAWDZANIE		Przed każdym użyciem	Pierwszy miesiąc lub 5 godzin użytkowania	Co 3 miesiące lub 25 godzin	Co 6 miesięcy lub 50 godzin	Co rok lub 100 godzin
Wykonywać co wskazany okres czasu lub co określoną liczbę godzin pracy, w zależności od tego, co nastąpi wcześniej.						
Olej silnikowy	Sprawdzić	O				
	Wymenić		O	O		
Filtr powietrza	Sprawdzić		O	O (1)		
	Wymenić				O (2)	
Świeca zapłonowa	Sprawdzić i wyregulować				O	
	Wymenić					O
Kłoczek hamulcowy koła zamachowego (typy A)	Sprawdzić					O
Zbiornik paliwa i filtr	Wyczyścić			O		
Przewód paliwowy	Sprawdzić	Co 2 lata (w razie potrzeby wymienić)				
Luz zaworów	Wyregulować					O
Komora spalania	Wyczyścić	Po każdym 200 godzinach				

(1) sprawdzać filtr częściej w warunkach pracy w zapyleniu

(2) wymieniać filtr częściej w warunkach pracy w zapyleniu

PRZECHOWYWANIE

- Nie pozostawiać paliwa w zbiorniku dłużej niż na miesiąc.
- Dokładnie oczyścić kosiarkę i przechować ją w suchym pomieszczeniu.
- Nigdy nie przechowywać kosiarki z paliwem w zbiorniku w pomieszczeniu, gdzie może dojść do kontaktu z otwartym płomieniem lub iskrą.
- Aby zmniejszyć ryzyko pożaru, należy utrzymywać silnik, tłumik, komorę akumulatora oraz przestrzeń do przechowywania paliwa w czystości, wolną od trawy, liści oraz nadmiaru smaru.
- Jeśli konieczne jest opróżnienie zbiornika paliwa, należy to zrobić na zewnątrz.
- Należy zachować ostrożność przy regulacji maszyny, aby zapobiec przytrzaśnięciu palców pomiędzy ruchomym nożem a nieruchomymi częściami maszyny.
- Pozwolić na ostygnięcie urządzenia przez co najmniej 30 minut przed jego przechowaniem.

ROZWIĄZYWANIE PROBLEMÓW

SILNIK NIE URUCHAMIA SIĘ	Możliwa przyczyna	Rozwiązanie
1. Sprawdzić paliwo.	Brak paliwa.	Zatankować
	Złe paliwo; silnik przechowywany bez uzdatniania lub spuszczenia benzyny, lub zatankowany złą benzyną	Opróżnić zbiornik paliwa i gaźnik. Zatankować świeżą benzynę.
2. Wykręcić i sprawdzić świecę zapłonową.	Świeca zapłonowa uszkodzona, zanieczyszczona lub z niewłaściwym odstępem.	Wymień świecę zapłonową.
	Świeca zapłonowa mokra od paliwa (zalany silnik).	Wysuszyć i ponownie zamontować świecę zapłonową.
3. Skontaktować się z lokalnym dilerem	Zatkany filtr paliwa, awaria gaźnika, awaria zapłonu, uszkodzony silnik itp.	W razie potrzeby wymienić lub naprawić uszkodzone podzespoły.

SILNIK NIE MA MOCY	Możliwa przyczyna	Rozwiązanie
1. Sprawdzić filtr powietrza	Zatkane elementy filtra powietrza.	Wyczyścić lub wymienić elementy filtra powietrza
2. Sprawdzić paliwo	Złe paliwo; silnik przechowywany bez uzdatniania lub spuszczenia benzyny lub zatankowany złą benzyną.	Opróżnić zbiornik paliwa i gaźnik. Wlać świeże paliwo.
3. Skontaktować się z lokalnym dilerem	Zatkany filtr paliwa, awaria gaźnika, awaria zapłonu, uszkodzony silnik itp.	W razie potrzeby wymienić lub naprawić wadliwe podzespoły.